

leitz

Das Leitz Powerpaket

Leistungssteigernde Bearbeitungsverfahren
und Technologien für die Holzbearbeitung



Acht Module für Ihren Erfolg

Leitz bietet ein achteiliges Leistungspaket, welches Produktionsprozesse schneller, flexibler und kostengünstiger macht – und das bei bester Bearbeitungsqualität. Die folgenden Werkzeug- und Technologiemodule können individuell für optimale Ergebnisse kombiniert werden.



Innovative
Werkzeug-
systeme

Seite 4



Hochleistungs-
beschichtung

Seite 5



RipTec

Seite 6



Integral-
Technologie

Seite 7



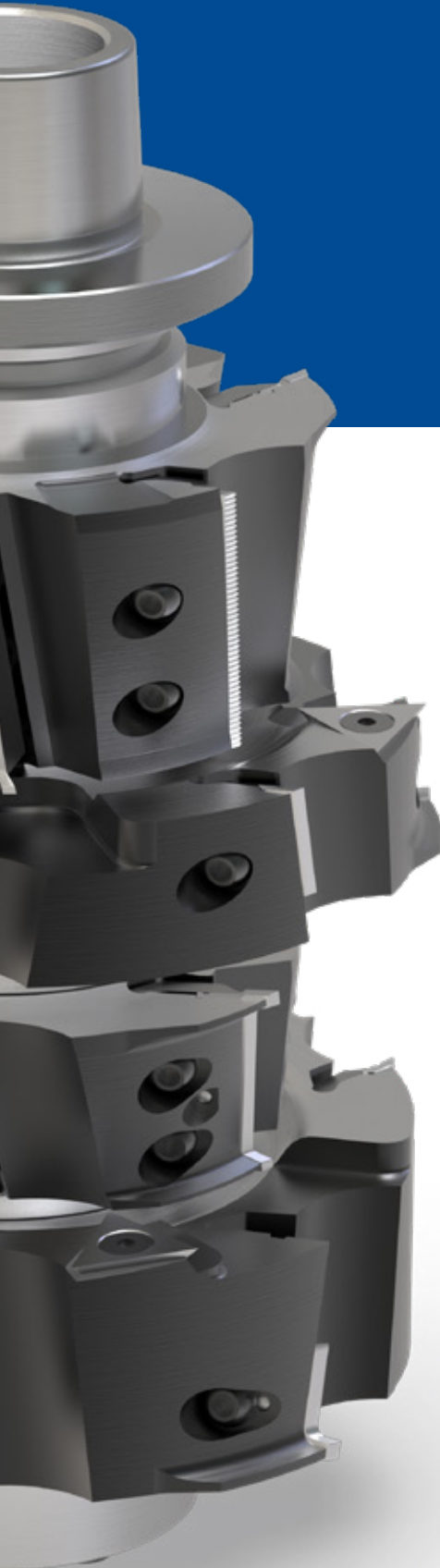

High Speed
Cutting

Seite 8



Hybrid-
Technologie

Seite 9



Intelligente
Werkzeuge

Seite 10



Leitz
Engineering

Seite 11



1 Innovative Werkzeugsysteme



Profilieren

Maßgeschneiderte Lösungen für jede Anforderung.

IHRE VORTEILE

- Verkürzte Bearbeitungszeiten
- Perfekte Schnittqualität über den gesamten Standweg
- Lange Standwege
- Minimale Rüstzeiten
- Einfache Handhabung

AUF EINEN BLICK

- Einweg- und nachschärfbare Konstantssysteme
- Hartmetall- und Diamantschneiden
- Profilschneiden in Kombination mit Standard-Wendeschnneiden
- Leichtmetalltragkörper mit leistungssteigernder Funktionsbeschichtung

Beispiel eines
Profilwerkzeuges

Oberfräsen

Schruppschichtoberfräser mit Marathon-Beschichtung.

IHRE VORTEILE

- Einsparung von Arbeitsgängen mit Schrupp-Schichtausführung
- Hohe Vorschubgeschwindigkeit
- Lange Standwege
- Niedrige Prozesskosten

AUF EINEN BLICK

- Vollhartmetall-Ausführung mit Marathon-Hochleistungsbeschichtung

Bohren

Vollhartmetall-Spiralbohrer mit Marathon-Beschichtung.

IHRE VORTEILE

- Bis zu 50 % höhere Vorschübe
- Kurze Taktzeiten
- Fester Sitz der Dübel durch passgenaue Bohrungen
- Saubere Lochränder bei Sichtbohrungen am Eintritt
- Hohe Prozesssicherheit

AUF EINEN BLICK

- Entfall der Zwischenentleerung
- Werkzeuggeometrie für optimalen Spanauswurf
- Exaktes Einbohren auch an schrägen Flächen



PRODUKTIVITÄT

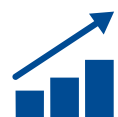

EFFIZIENZ

2 Hochleistungsbeschichtung



Für höchste Leistungs- und Schnittqualität

Die Marathon-Hochleistungsbeschichtung für Profilmesser, Oberfräser und Bohrer verlängert die Standwege um mindestens 30 Prozent und gewährleistet eine gleichbleibend hervorragende Schnittqualität. Damit werden Ressourcen geschont, das Kosten-niveau gesenkt und Maschinenstillstandszeiten reduziert.

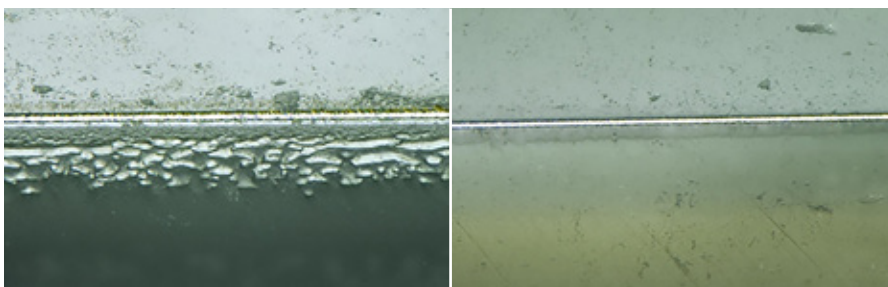

Vergleich nach identischer Laufleistung: Das unbeschichtete Messer (links) weist starke Auswaschungen im Hartmetall auf, während das Marathon-Messer (rechts) eine intakte Schneidkante und -fläche aufweist

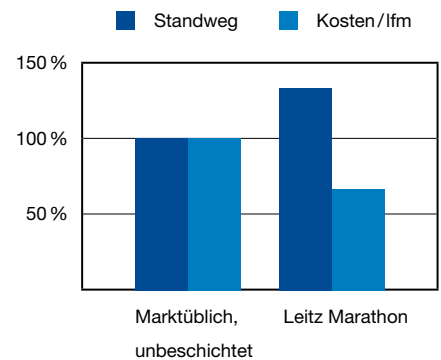

IHRE VORTEILE

- Ressourcenschonung durch 30 % längere Standwege
- Kürzere Maschinenstillstandszeiten
- Geringere laufende Kosten

AUF EINEN BLICK

- Standard bei allen ProfilCut Q Werkzeugen
- Einsatz bei Profilmessern, Wendemessern, Oberfräsern und Bohrern



3

RipTec

In der Stirnholzbearbeitung und bei der Vorzerspannung beim Hobeln

Selbst bei stark vorsplattenden Hölzern, Drehwuchs oder einlaufenden Ästen bringt eine Leitz Innovation die optimale Oberfläche: Die RipTec Vorzerspannung reduziert die Ausschussquote auf nahezu Null. Durch diese Technik lässt sich die Vorschubgeschwindigkeit wesentlich steigern und die Produktivität jeder Anlage entscheidend verbessern. Im Vergleich zur glatten Profilierung sorgen die vom Riffelprofil erzeugten kleinen Leimtaschen für eine erhöhte Fugendichtigkeit und erheblich stabilere Eckverbindungen. Der Standweg der Werkzeuge verlängert sich signifikant.

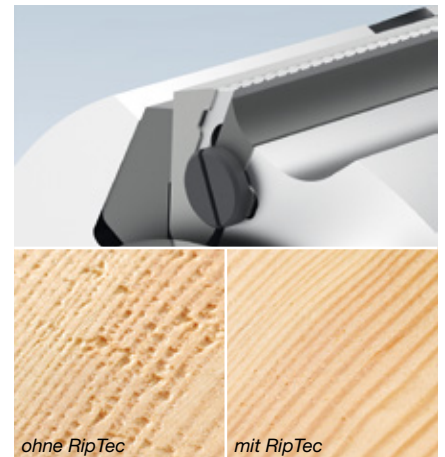

ohne RipTec mit RipTec

Oberfläche ohne und mit RipTec



Äußerst dichte Fuge an der Brüstung und höchste Festigkeit der Verbindung



Typische Oberfläche mit RipTec, ohne Ausrisse

IHRE VORTEILE

- 30 % längere Standwege
- 30 % höhere Vorschubgeschwindigkeiten
- Reduzierung der Ausschussquote auf nahezu null
- Besonders stabile Eckverbindung

AUF EINEN BLICK

- Ideal zur Herstellung von Rahmeneckverbindungen, in der Stirnholzbearbeitung und beim Vorhobeln
- Einsetzbar in Profil- und Hobelwerkzeugen



4 Integral-Technologie

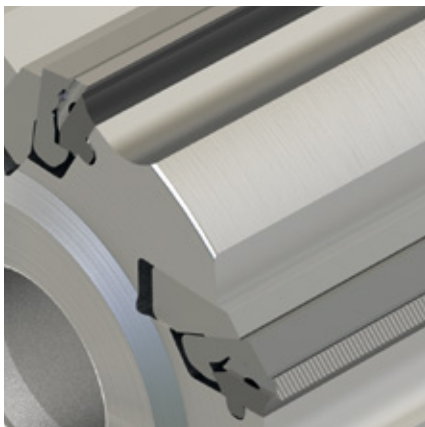
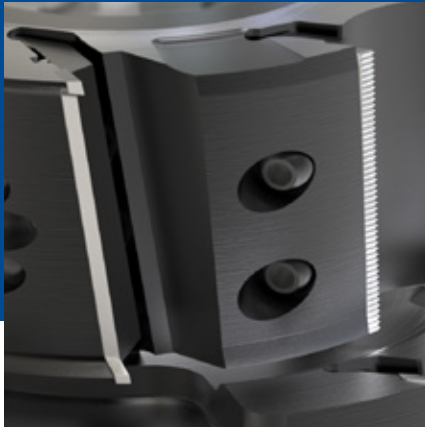

Vorzerspanung und Finish-Schneide in einem Werkzeug



Integrierte Vorzerspannung beim Längsfräsen

Die Integral-Technologie ist die Kombination aus einer RipTec-Schneide zur Vorzerspannung und einer Finish-Schneide in einem Werkzeug. Der Clou ist die spezielle Anordnung der beiden Schneiden: Die Finish-Schneide übernimmt dicht hinter der Vorzerspannungsschneide den Part der Fertigbearbeitung. Diese optimale Arbeitsteilung verlängert den Standweg der Finish-Schneiden um 20 bis 30 Prozent.

IHRE VORTEILE

- Optimale Oberflächenqualität
- Mindestens 20 % längerer Standweg der Finish-Schneide

AUF EINEN BLICK

- Vor- und Fertigerspannung in einem Werkzeug
- Einsetzbar in Profil- und Hobelwerkzeugen
- Ideal für Sichtprofile



PRODUKTIVITÄT



QUALITÄT

5 High Speed Cutting

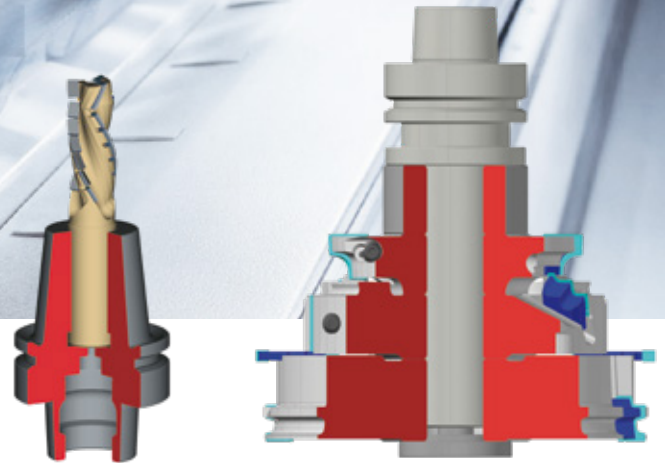

Das schnellste Profilwerkzeugsystem der Branche

ProfilmCut Q Premium ist die ultimative Lösung für Unternehmen, die mehr aus ihrer Produktion holen wollen. Mit Schnittgeschwindigkeiten von bis zu 120 m/s ist es das schnellste Werkzeugsystem der Branche. Die dadurch verringerte Fräszeit spart Anwendern Zeit und Geld.

Spielfreie Werkzeugspannung für Höchstleistungen

Mit der ShrinkFit Spanntechnik werden die Grenzen herkömmlicher Werkzeugspannung überwunden. Das Werkzeug ist dabei mit dem Schrumpfspanndorn oder dem ThermoGrip® Schrumpfspannfutter wie aus einem Guss miteinander verbunden. Dadurch werden maximale Drehzahlen, längere Standwege und exakte Schnitte auch bei hohen Zerspanungskräften möglich. Die höhere Rundlaufqualität macht sich zudem durch eine optimale Schnittqualität bemerkbar.

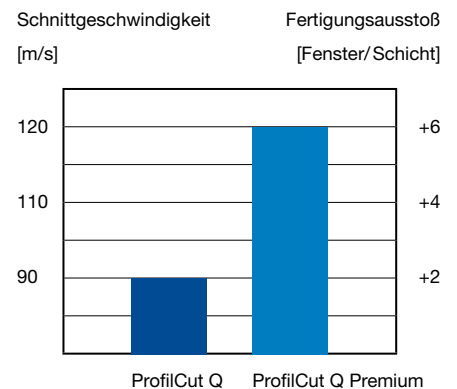

Produktivitätssteigerung um bis zu 20 % mit High Speed Cutting (Ausgangsbasis 30 Fenster pro Schicht, Schnittgeschwindigkeit 80 m/s)

IHRE VORTEILE

- Bis zu 50 % kürzere Fräszeit
- Optimale Oberflächenqualität
- Lange Standwege
- Höchste Zerspanungsleistung

AUF EINEN BLICK

- Schnittgeschwindigkeiten (v_c) bis zu 120 m/s mit Schrumpfspanndorn für Bohrwerkzeuge
- ThermoGrip® Schrumpfspannfutter für Schaftwerkzeuge



PRODUKTIVITÄT

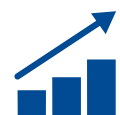

EFFIZIENZ

6 Hybrid-Technologie

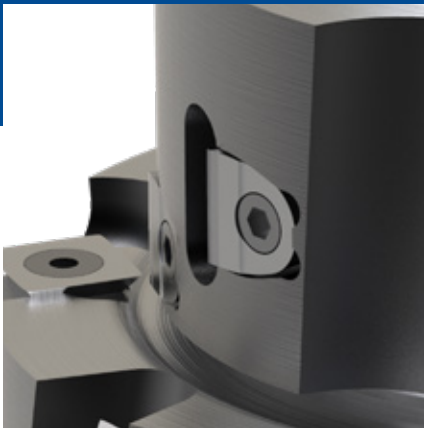

Diamantschneide

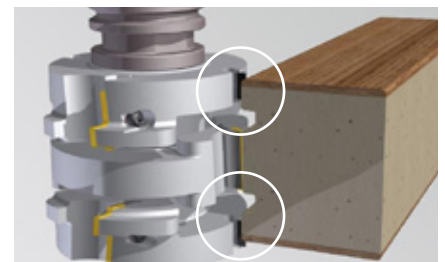
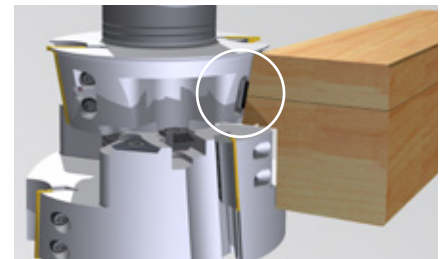

Effiziente Bearbeitung von Leimfugen und abrasiven Deckschichten mit der Hybrid-Technologie

Multifunktion in Perfektion

Die Hybrid-Technologie vereint zwei Schneidstoffe und reduziert dadurch die Kosten bei der Bearbeitung von Verbundstoffen, Leimfugen sowie abrasiven Beschichtungen signifikant. Erreicht wird diese Einsparung durch die Kombination von Hartmetall-Werkzeugsystemen mit Diamantschneiden. Dadurch wird der Schneidenverschleiß enorm verringert.

Die Diamantschneide wirkt dabei wie eine Schutzschneide für das Hartmetallmesser und verlängert so dessen Standweg entscheidend. Für den Anwender bedeutet das eine gleichbleibend hohe Qualität über einen langen Produktlebenszyklus. Weniger Nacharbeit und Ausschuss sowie reduzierte Rüstzeiten senken die Fertigungskosten weiter spürbar.

IHRE VORTEILE

- Ressourcenschonung durch 50 % längere Standwege der Hartmetallmesser
- Gleichbleibend hohe Qualität
- Weniger Nacharbeit

AUF EINEN BLICK

- Einsatz im Bereich von Leimfugen und abrasiven Deckschichten
- Kombination aus Hartmetall- und Diamant-Werkzeugsystemen



7 Intelligente Werkzeuge



Data Matrix Codierung
ist bei ProfilCut Q Standard

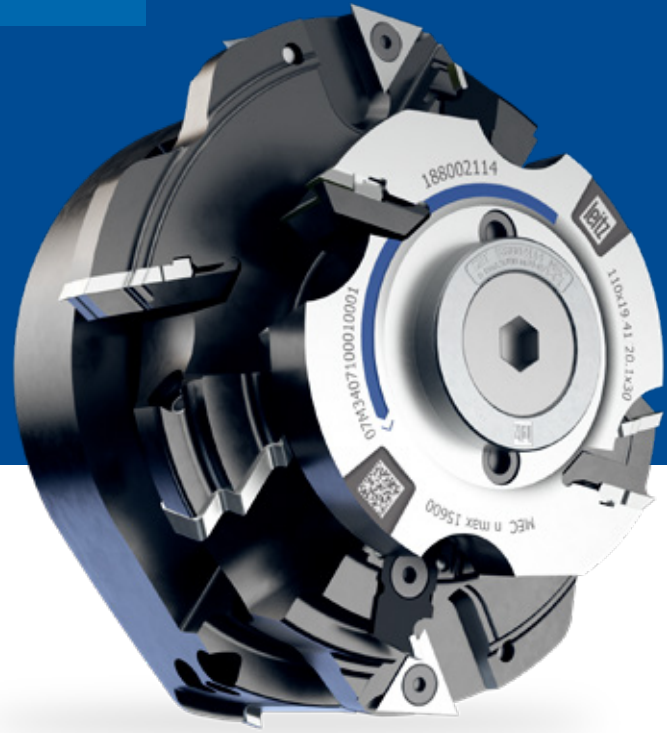

Eindeutige Werkzeugerkennung

Über eine Seriennummer, die über RFID-Transponder oder Data Matrix Codes automatisch gelesen werden kann, erfolgt die eindeutige Identifikation jedes einzelnen Werkzeugs. Diese eindeutige Seriennummer ist der Schlüssel für den Zugang zu werkzeugspezifischen Informationen oder zusätzlichen Toolmanagement-Funktionen.

Integrierte Speicherchips enthalten wichtige Geometrie- und Technologiedaten wie Länge, Durchmesser, Drehzahl sowie Drehrichtung der Werkzeuge. Die Daten werden automatisch eingelesen. Fehler durch manuelle Eingabe entfallen somit. Selbst nach dem Schärfen werden die Werkzeugdaten automatisch angepasst. Das bedeutet weniger Fehlteile.



RFID-Speicherchips lassen sich in das Werkzeug integrieren

IHRE VORTEILE

- Maximale Betriebssicherheit
- Kürzere Rüstzeiten, sogar bei nachschärfbaren Werkzeugen

AUF EINEN BLICK

- Data Matrix Code oder RFID-Chip für vernetzte Kommunikation
- Grundlage für die digitalisierte Fertigung



ZUVERLÄSSIGKEIT

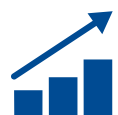

EFFIZIENZ

8 Leitz Engineering



Mehr als nur Werkzeuge

Wer im international steigenden Wettbewerb schon in der Planungsphase einen Vorsprung haben möchte, kann mit Leitz rechnen. Als kompetenter Partner bieten wir für jedes Projekt maßgeschneiderte, wirtschaftliche Lösungen.

Fragen Sie uns, unsere Anwendungstechniker finden gemeinsam mit Ihnen die optimale Lösung zur Erreichung Ihrer Projektziele – vom zukunftsfähigen Verkaufsprodukt bis hin zur erfolgreichen Implementierung in der Fertigung inklusive Analyse und Optimierung der Prozesse.



IHRE VORTEILE

- Maßgeschneiderte Lösungen für jede Anwendung
- Kompetente Ansprechpartner
- Kürzere Projektlaufzeiten

AUF EINEN BLICK

- Beratung und Analyse
- Planung und Design
- Geprüfte Systemlösungen
- Umfassende technische Dokumentation





**Ihr Ansprechpartner
vor Ort:**

QR-Code scannen oder
www.leitz.org besuchen.

www.leitz.org

